



# Bedienungsanleitung

---

**Elo Touch Solutions**  
EloPOS™ Pack



Copyright © 2019 Elo Touch Solutions, Inc. Alle Rechte vorbehalten.

Kein Teil dieser Veröffentlichung darf ohne schriftliche Genehmigung von Elo Touch Solutions, Inc. in irgendeiner Form oder auf irgendeine Weise, einschließlich, jedoch ohne Beschränkung, elektronisch, magnetisch, optisch, chemisch, manuell oder anderweitig vervielfältigt, übertragen, in einem Abfragesystem gespeichert oder in eine Sprache bzw. Computersprache übersetzt werden.

#### Haftungsausschluss

Änderungen der Informationen in diesem Dokument sind vorbehalten. Die Elo Touch Solutions, Inc. und ihre Tochterunternehmen (insgesamt „Elo“ genannt) geben keine Zusicherungen oder Garantien bezüglich des hier dargestellten Inhalts und schließen ausdrücklich alle indirekten Garantien der Marktgängigkeit oder Eignung für einen bestimmten Zweck aus. Elo behält sich das Recht vor, diese Veröffentlichung zu überarbeiten und ihren Inhalt gelegentlich zu ändern, ohne dass Elo verpflichtet ist, jemanden von derartigen Überarbeitungen oder Änderungen in Kenntnis zu setzen.

#### Anerkennung von Marken

Elo, Elo (Logo), Elo Touch, Elo Touch Solutions und EloPOS sind Markenzeichen von Elo und ihren Tochterunternehmen. Windows ist ein Markenzeichen von Microsoft Corporation.

# Inhaltsverzeichnis

Abschnitt 1: Einführung .....	4
Abschnitt 2: Installation .....	9
Abschnitt 3: Bedienung .....	11
Abschnitt 4: Optionen und Upgrades.....	20
Abschnitt 5: Technischer Support .....	21
Abschnitt 6: Sicherheit und Wartung .....	22
Abschnitt 7: Informationen bezüglich behördlicher Vorschriften .....	25
Abschnitt 8: Garantieinformationen .....	35

# Abschnitt 1: Einführung

## Produktbeschreibung

EloPOS Pack kombiniert moderne Ästhetik, modulare Flexibilität und kommerzielle Zuverlässigkeit mit leistungsfähiger Intel-Verarbeitung. Alle Modelle beinhalten TPM 2.0, während i5-Modelle vPro unterstützen – für maximale Systemsicherheit und Handlichkeit. Der EloPOS Pack ist so robust, dass er kontinuierlicher öffentlicher Nutzung standhalten kann. Zudem ist er durch Elos standardmäßige 3-jährige Garantie abgedeckt.

## Vorsichtsmaßnahmen

Beachten Sie alle Warnungen, Vorsichtsmaßnahmen und Wartungshinweise, die in dieser Bedienungsanleitung empfohlen werden, um die Lebensdauer Ihres Geräts zu maximieren und die Sicherheit der Benutzer nicht zu gefährden. Weitere Informationen über die Sicherheit finden Sie in Kapitel 6.

Diese Anleitung enthält Informationen, die für die ordnungsgemäße Einrichtung und Wartung wichtig sind. Bevor Sie Ihr Gerät einrichten und einschalten, lesen Sie diese Anleitung bitte sorgfältig durch.

# Anschlussblende und Schnittstellen

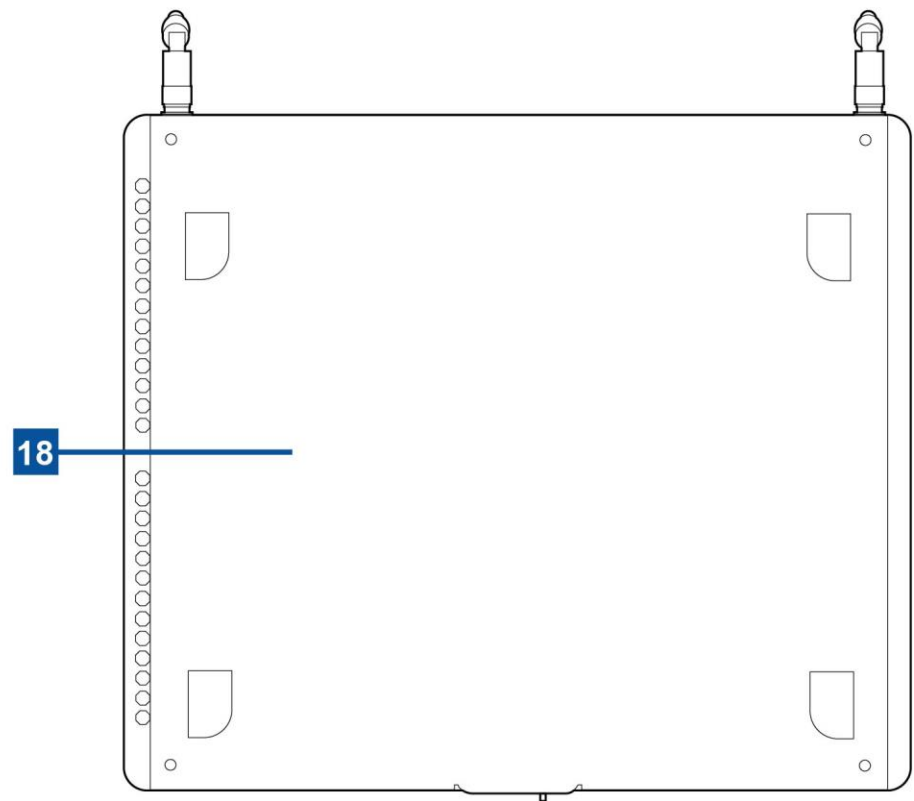
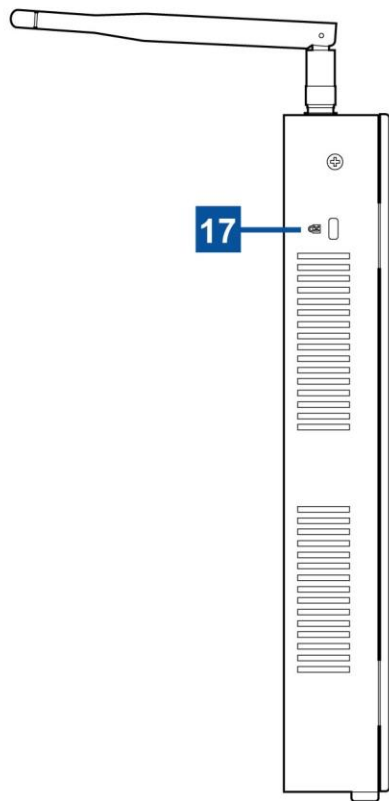
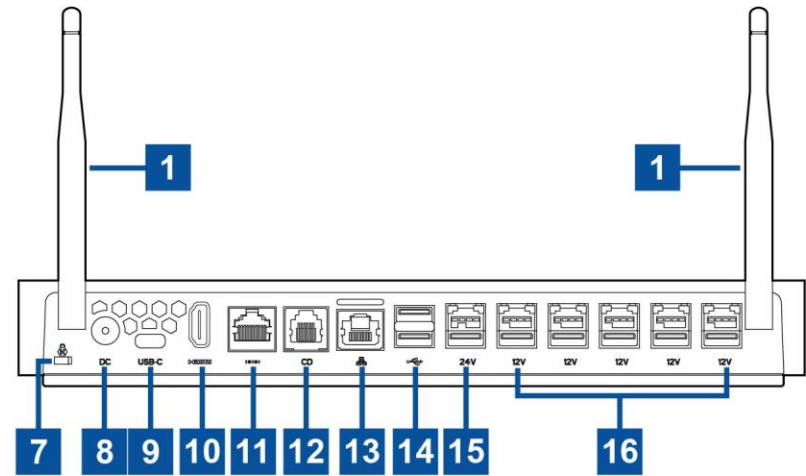
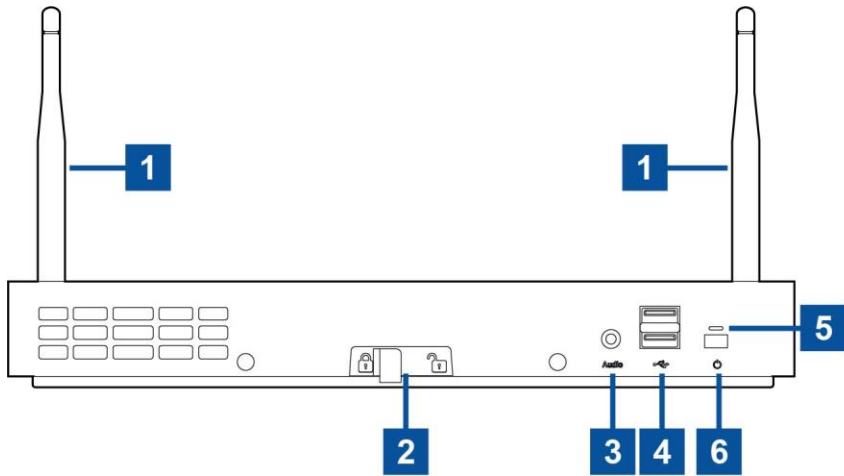

1	WLAN-Antenne	10	HDMI-Anschluss
2	Montagehalterung-Freigaberiegel	11	Serieller Anschluss (COM/RJ-50)
3	Headset	12	Anschluss für Kassenslade (A/B)
4	USB-3.0-Anschluss (0,9 A)	13	Ethernet-LAN-Anschluss
5	Betriebsanzeige (LED)	14	USB-3.0-Anschluss (0,9 A)
6	Ein-/Austaste	15	USB-Port mit +24-Volt-Stromversorgung
7	Kensington-Nano-Diebstahlsicherung	16	USB-Port mit +12-Volt-Stromversorgung
8	Stromanschluss (Gleichstromeingang)	17	Kensington-Diebstahlsicherung
9	USB-Type-C-Anschluss	18	Montagehalterung

## 1. WLAN-Antenne

Befestigen Sie die mitgelieferte Antenne am EloPOS Pack, wenn WLAN-Konnektivität benötigt wird. Die Antenne ist mit 2,5- und 5-GHz-Bändern kompatibel.

## 2. Montagehalterung-Freigaberiegel

Lösen Sie die Montagehalterung vom EloPOS Pack, indem Sie den Riegel nach rechts schieben.

## 3. Headset

Der Audioanschluss ist darauf ausgelegt, Headset und Mikrofon anzuschließen.

## 4. USB-3.0-Anschluss (0,9 A)

Zwei standardmäßige Super-Speed-USB-3.0-Ports finden Sie an der Frontblende des EloPOS Pack.

## 5. Betriebsanzeige (LED)

Die Betriebsanzeige (LED) zeigt den Status des EloPOS Pack an. Weitere Einzelheiten hierzu finden Sie im Abschnitt 3.

## 6. Ein-/Austaste

Drücken Sie zum Ein-/Abschalten des EloPOS Pack die Ein-/Austaste.

## 7. Kensington-Nano-Diebstahlsicherung

Die Kensington-Nano-Diebstahlsicherung ist ein extrem schmaler Diebstahlsicherungsmechanismus zur Befestigung des EloPOS Pack an der gewünschten Montageposition. Ein Kensington-Kabelschloss ist nicht im Lieferumfang enthalten.

## 8. Stromanschluss (Gleichstromeingang)

Zur Stromversorgung des EloPOS Pack schließen Sie den Gleichspannungsstecker des Netzteils an den Stromanschluss des Gerätes an.

## 9. USB-Type-C-Anschluss

Der USB-Type-C-Anschluss ermöglicht die Verbindung mit anderen Type-C-kompatiblen Geräten (bis 27 W).

## 10. HDMI-Anschluss

Der HDMI-Anschluss ermöglicht die Verbindung mit einem Display mit HDMI-Eingang.

## 11. Serieller Anschluss (COM/RJ-50)

Dieser serielle Anschluss ist eine systemeigene RS-232-Spezifikation für die RJ-50-Schnittstelle.

## 12. Anschluss für Kassenlade (A/B)

Der Anschluss für die Hauptkassenlade ist ein RJ-12-Anschluss und bietet einen umschaltbaren Betrieb bei +12 Volt und +24 Volt. Die Standardeinstellung sind +24 Volt und die Einstellungen können über die Unterseite des EloPOS Pack geändert werden.

### a. Pinbelegung des Anschlusses der Kassenlade

Pinnummer	Signalbezeichnung	Pinnummer	Signalbezeichnung
1	Erde	2	CD1-
3	CD1-Erkennung	4	CD-Laufwerk (+24/12 V)
5	CD2-	6	Reserve

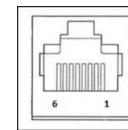

### b. Zwischen +12 Volt und +24 Volt wechseln

- i. Lösen Sie die Montagehalterung durch Verschieben des Riegels vom EloPOS Pack, schieben Sie den EloPOS Pack dann zum Trennen von der Halterung nach hinten.
- ii. Entfernen Sie zum Freilegen des Schalters die Abdeckung von der Unterseite des EloPOS Pack.
- iii. Stellen Sie den Schalter auf 24 V oder 12 V zur Versorgung der Kassenlade ein.

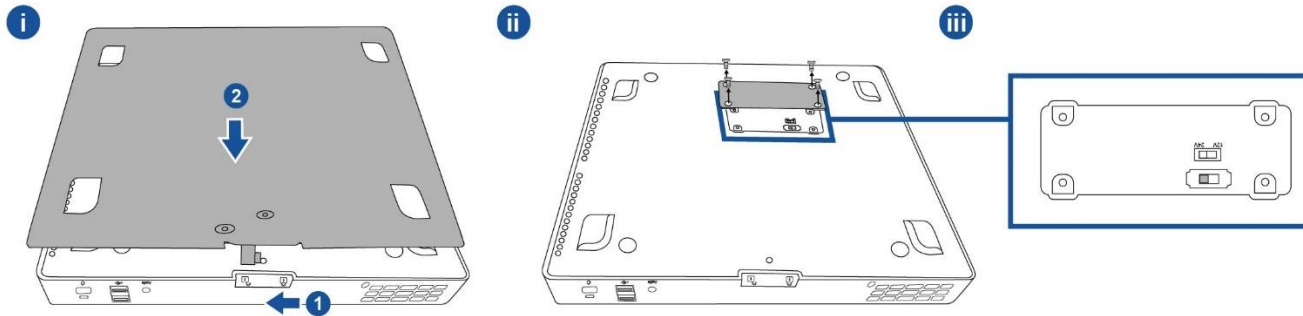

### 13. Ethernet-LAN-Anschluss

Der Ethernet-LAN-Anschluss liefert bis zu 1-Gb/s-Geschwindigkeit für das Netzwerk.

### 14. USB-3.0-Anschluss (0,9 A)

Zwei standardmäßige Super-Speed-USB-3.0-Ports finden Sie an der Rückseite.

### 15. USB-Port mit +24-Volt-Stromversorgung

Der +24-Volt-USB-Stromanschluss ist bei allen EloPOS-Modellen integriert. Der maximale Wert des +24-Volt-USB-Anschlusses ist 24 Volt bei 0,5 A. Falls Ihr EloPOS Pack bei 100 % Last arbeitet und alle I/O-Anschlüsse mit Ausnahme des 24-V-USB-Stromanschlusses bei maximaler Stromlast je Anschluss verbunden sind, verwenden Sie NICHT den +24-Volt-USB-Stromanschluss, sondern ein externes Netzteil für die +24-Volt-Peripheriegeräte.

Bitte achten Sie darauf, dass der Stromverbrauch all Ihrer Peripheriegeräte nicht die folgenden Angaben überschreitet (davon ausgehend, dass EloPOS Pack bei max. Stromverbrauch arbeitet):

- a. Überschreitet bei EPS00E2-Modellen 145 W nicht.
- b. Überschreitet bei EPS00E3-Modellen 130W nicht.
- c. Überschreitet bei EPS00E5-Modellen 124W nicht.

### 16. USB-Port mit +12-Volt-Stromversorgung

Der maximale Wert des +12-Volt-USB-Anschlusses ist 12 Volt bei 1 A.

### 17. Kensington-Diebstahlsicherung

Die Kensington-Diebstahlsicherung ist ein herkömmlicher Diebstahlsicherungsmechanismus zur Befestigung des EloPOS Pack an der gewünschten Montageposition. Ein Kensington-Kabelschloss ist nicht im Lieferumfang enthalten.

### 18. Montagehalterung

Die Halterung hat vier Löcher, damit Sie das Gerät mit vier M4- oder #8-Montageschrauben an einem Tisch montieren können. Die Höhe des Schraubenkopfs muss 3,0 mm oder weniger betragen. Bei Montage an einer Wand sollten vier M3- oder #8-Schrauben verwendet werden. Die Schraubenlänge darf 25 mm nicht überschreiten, die Höhe des Schraubenkopfs muss 3,0 mm oder weniger betragen.



# Abschnitt 2: Installation

## EloPOS Pack auspacken

Öffnen Sie den Produktkarton und vergewissern Sie sich, dass folgende Artikel vorhanden sind:

- EloPOS Pack
- Netzkabel für USA/Kanada
- Netzkabel für Europa
- +24-Volt-Netzteil
- RJ50-zu-DB9-Kabel
- Anleitung für schnelle Installation
- USB-Type-C-Kabel
- HDMI-Kabel
- USB-Kabel
- SMA-Antenne (2 Stk.)

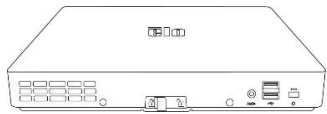

EloPOS Pack



Netzkabel für  
USA/Kanada



Netzkabel für Europa



+24-Volt-Netzteil



RJ50-zu-DB9-Kabel



Anleitung für schnelle  
Installation

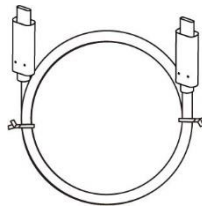

USB-Type-C-Kabel

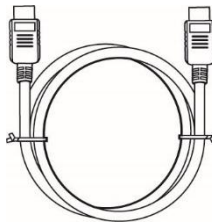

HDMI-Kabel



USB-Kabel

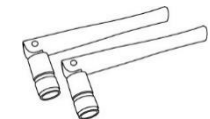

SMA-Antenne (2 Stk.)

## EloPOS Pack montieren

EloPOS Pack kann mit der mitgelieferten Montagehalterung montiert werden. Beachten Sie zur Gewährleistung der richtigen Installationsausrichtung die nachstehende Abbildung.

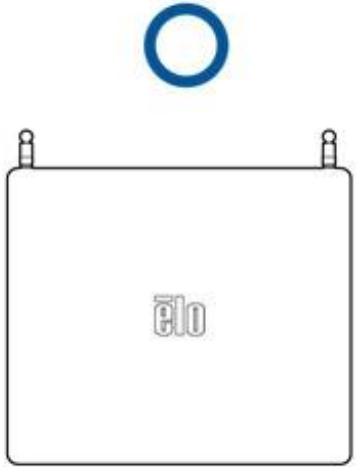

# Abschnitt 3: Bedienung

## Betriebsanzeige (LED)

EloPOS ist mit einer Betriebsanzeige-LED ausgestattet, die den Betriebsstatus anzeigt. Die nachstehende Tabelle listet den LED-Status und seine entsprechende Farbe auf.

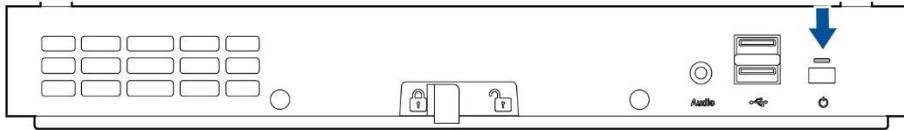

Status	LED-Licht
Netzstrom aus	Aus
Ausgeschalteter Modus	Rot
Ruhezustand	Orange
Ein	Grün

Wenn der EloPOS Pack mit Peripherie, wie Touchscreen, Maus oder Tastatur, verbunden ist, wird das System durch Berühren des Bildschirms, Bewegen der Maus oder Drücken einer Taste an der Tastatur aus dem Ruhezustand aufgeweckt.

## Ethernet-LAN-LED

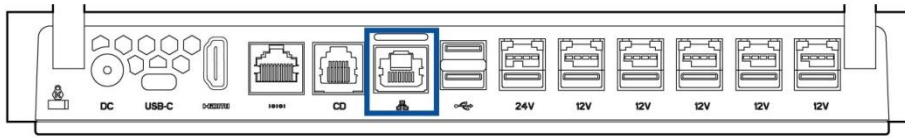

### LAN-Geschwindigkeitsstatus

### LAN-LED-Status

10 Mb/s	Keine Farbe
100 Mb/s	Orange
1 Gb/s	Grün

### Aktivitätsstatus

### AKT-LED-Status

Kein Link	Keine Farbe
Verlinkt	Durchgehend (grün)
Datenaktivität	Blinkt (grün)

## Betriebssystem einrichten

Zur Einrichtung des Betriebssystems müssen Sie den EloPOS Pack zur Ausführung dieser Schritte mit einem Display verbinden, eine externe Tastatur und/oder Maus an die Anschlussblende anschließen.

Bei Konfiguration des EloPOS Pack mit einem Betriebssystem dauert die erstmalige Einrichtung des Betriebssystems ca. 5-10 Minuten. Je nach den Konfigurationen der Hardware und der angeschlossenen Geräte könnte dieser Vorgang auch länger dauern.

Zur Einrichtung des Microsoft® Windows®-Betriebssystem für den EloPOS Pack schalten Sie ihn ein, indem Sie die Netztaaste drücken, und folgen Sie dann den Anweisungen auf dem Bildschirm.

Elo hat sich Zeit genommen, sicherzustellen, dass alle Treiber richtig und für Ihr Windows-Betriebssystem geladen sind. Wenn Sie Ihr eigenes Image erstellen möchten, achten Sie darauf, mit dem Elo-Image und dem Elo-Treiberpaket anzufangen. Alternativ wenden Sie sich zur Unterstützung an unser Supportteam.

## Flash-Laufwerk zur Wiederherstellung erstellen

Auf allen Windows-10-Modellen ist die Elo Restore Utility auf dem Windows-Desktop integriert. Diese Utility kann ein Flash-Laufwerk zur Wiederherstellung auf Basis des von Ihnen erworbenen Betriebssystems erstellen. Erstellen Sie bitte umgehend Ihr Flash-Laufwerk zur Wiederherstellung. Sollte die Festplatten-/SSD-Wiederherstellungspartition unabsichtlich gelöscht worden oder kein Zugriff auf sie mehr möglich sein, benötigen Sie das Flash-Laufwerk zur Wiederherstellung, um Ihr System wiederherzustellen.

Die folgenden Schritte veranschaulichen, wie diese Utility zur Erstellung eines Flash-Laufwerks zur Wiederherstellung eingesetzt wird.

1. Rechtsklicken Sie auf das EloRestoreUtility-Symbol auf dem Desktop und wählen Sie „**Run as administrator (Als Administrator ausführen)**“.
2. Klicken Sie auf „**Start**“, um mit dem Vorgang zu beginnen.

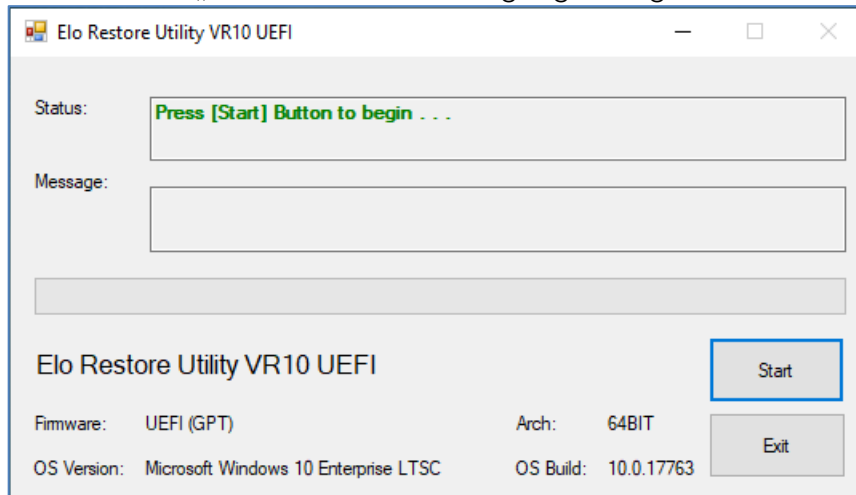

3. Sobald dieser Vorgang abgeschlossen ist, blendet sich ein Fenster ein und bittet Sie, ein leeres Flash-Laufwerk mit einem der verfügbaren USB-Anschlüsse Ihres EloPOS Pack zu verbinden.

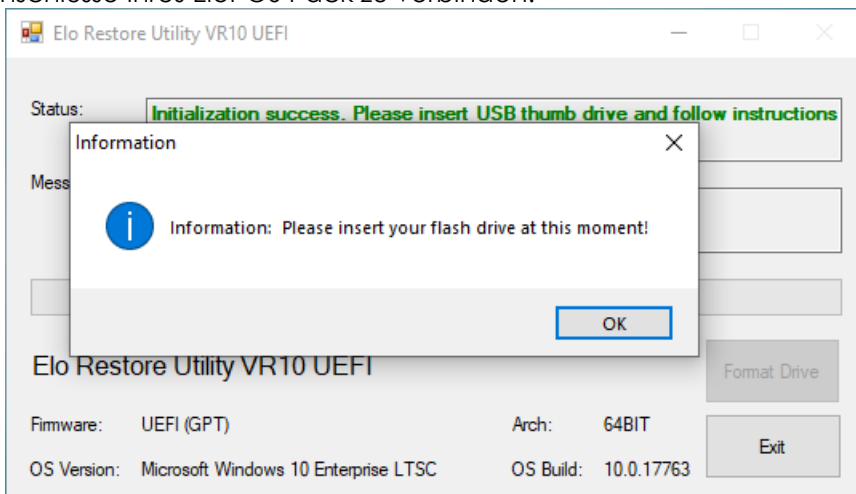

4. Nach dem Anschluss des Flash-Laufwerks sehen Sie das nachstehend abgebildete Fenster. Klicken Sie auf „**Format Drive (Laufwerk formatieren)**“, um den Vorgang fortzusetzen. **BEACHTEN SIE BITTE, DASS BEI DIESEM VORGANG ALLE DATEN GELÖSCHT WERDEN.**

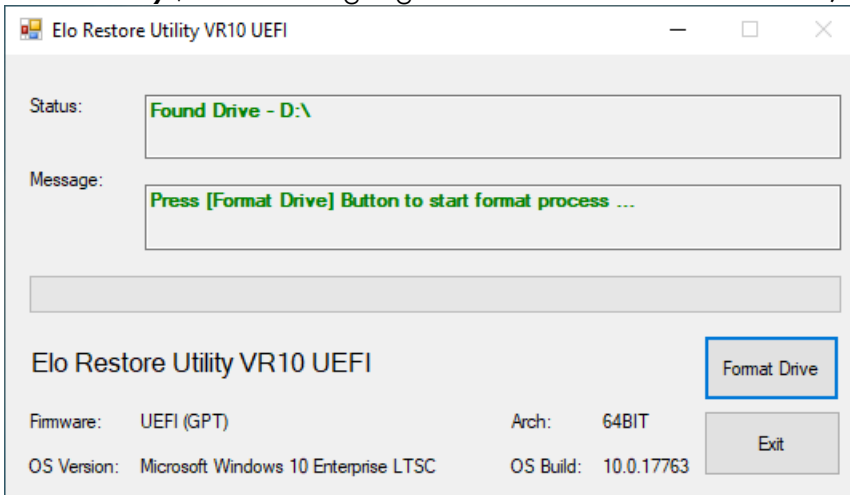

5. Klicken Sie auf „**Create Restore Media (WiederherstellungsmEDIUM erstellen)**“, um fortzufahren. Dieser Schritt nimmt 10-20 Minuten in Anspruch, je nach den Konfigurationen und der Leistung des Flash-Laufwerks.

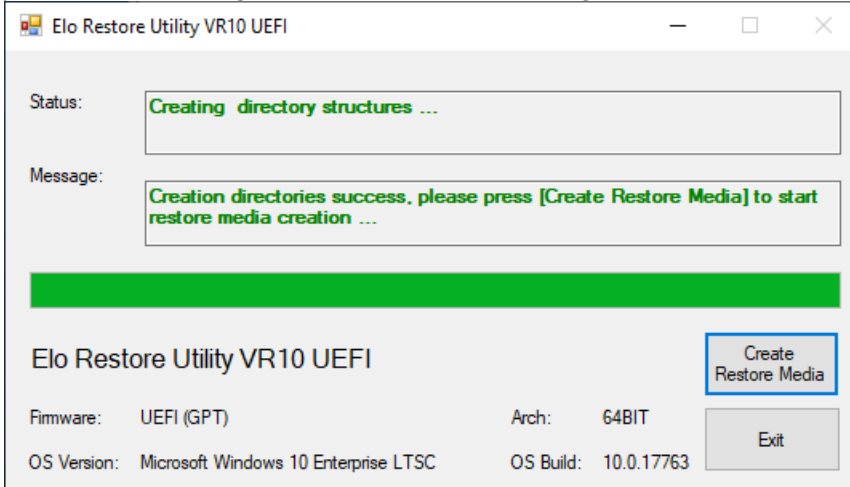

6. Sobald sich die Meldung „**Creation Restore Media success... (Wiederherstellungsmedium erfolgreich erstellt)**“ einblendet, trennen Sie das Flash-Laufwerk und klicken Sie auf „**Exit (Beenden)**“, um das Programm zu beenden.

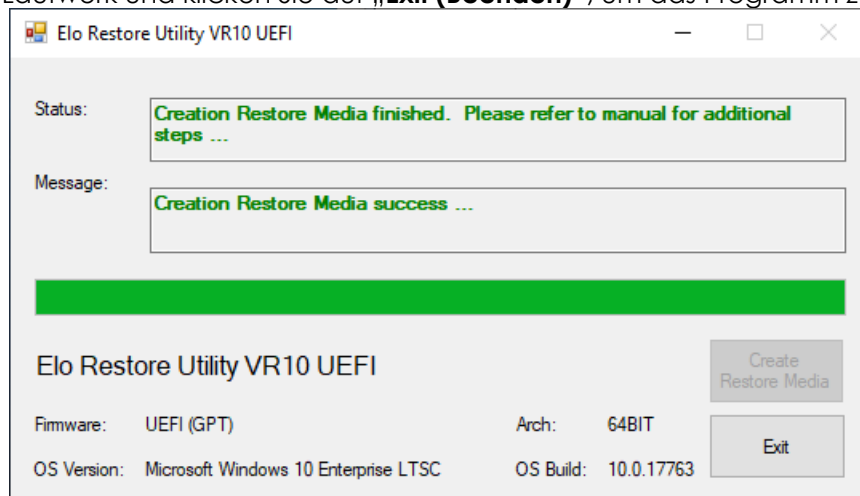

7. Wenn nach einem Systemabsturz das Flash-Laufwerk zur Wiederherstellung benötigt wird, müssen Sie den EloPOS Pack neu starten und mehrere **F11** drücken, um das **DeviceBoot Menu** (Boot-Menü des Geräts) aufzurufen. Wählen Sie dort „**boot from flash drive (Systemstart von einem Flash-Laufwerk)**“.

8. Bei Anzeige der folgenden Benutzeroberfläche klicken Sie auf die Schaltfläche „**Install Recovery Solution (Wiederherstellungslösung installieren)**“.

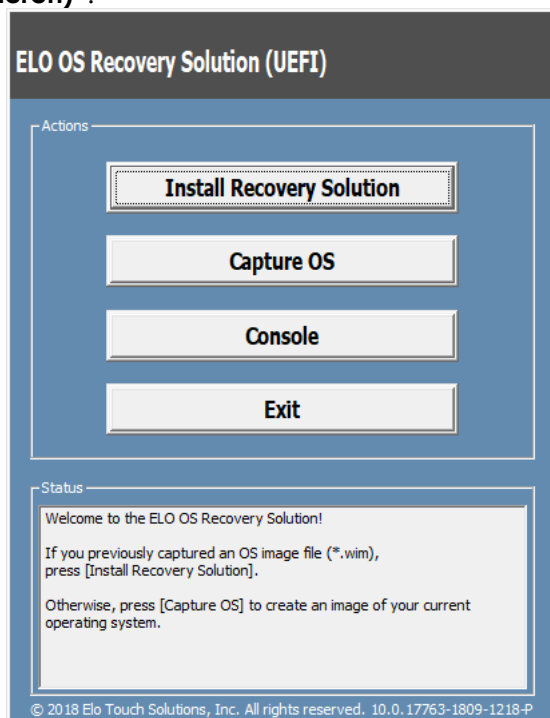

9. Stellen Sie die Installation anhand der Anweisungen auf dem Bildschirm fertig und beenden Sie dann das Programm.

**Hinweis: Während der Wiederherstellung werden alle Daten gelöscht. Der Benutzer muss Sicherheitskopien von wichtigen Dateien erstellen. Elo Touch Solutions haftet nicht für gelöschte Daten oder Software.**

**Hinweis: Der Endbenutzer muss sich an den Microsoft-Lizenzvertrag halten.**



## Betriebssystem wiederherstellen

Wenn das Betriebssystem aus irgendeinem Grund auf seine WERKSEITIGEN EINSTELLUNGEN zurückgesetzt werden muss, können Sie Ihr System anhand folgender Schritte wiederherstellen. **BEACHTEN SIE BITTE, DASS BEI DIESEM VORGANG ALLE BENUTZEREINSTELLUNGEN UND DATEN GELÖSCHT WERDEN.** Vergewissern Sie sich bitte, dass Sie vor diesem Vorgang alle Ihre Daten, Einstellungen und die von Ihnen installierte Software vollständig gesichert haben.

1. Fahren Sie Ihren EloPOS Pack komplett herunter.
2. Schalten Sie Ihren EloPOS Pack ein.
3. Tippen Sie bei Anzeige des folgenden Bildschirms auf „**UEFI – Recover Operating System (UEFI – Betriebssystem wiederherstellen)**“.

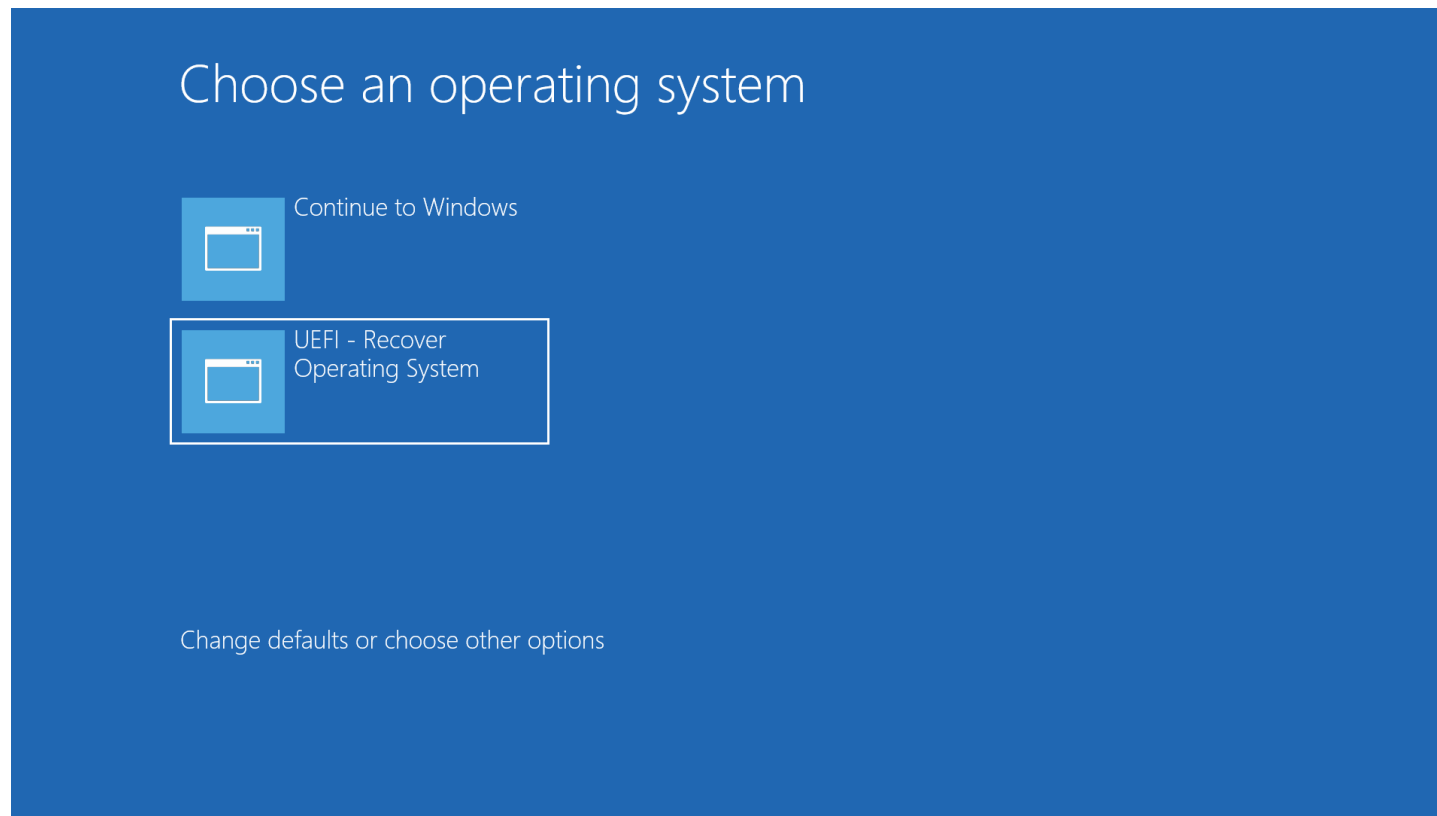

4. Es erscheint die folgende Benutzeroberfläche.

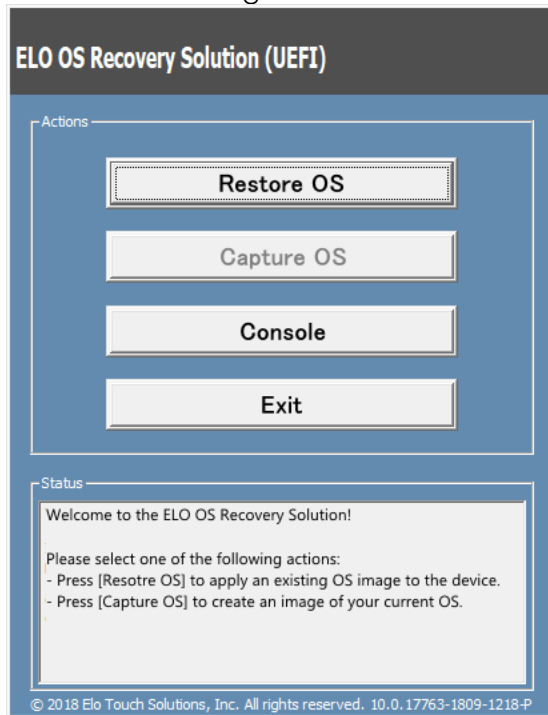

5. Wählen Sie **„Restore OS (Betriebssystem wiederherstellen)“**. Das System testet Ihre Hardware automatisch. Sobald der Vorgang abgeschlossen ist, klicken Sie auf **„Start“**, um die Funktion zur Systemwiederherstellung auszuführen.

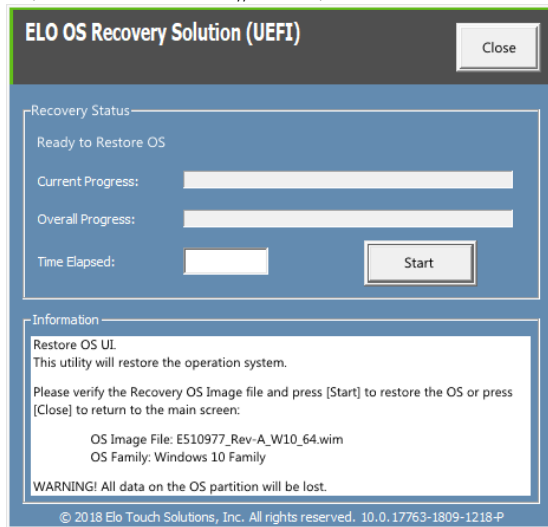

6. Der folgende Vorgang formatiert die primäre Festplatte neu. Sichern Sie bitte Ihre Daten, bevor Sie mit der Wiederherstellung beginnen.

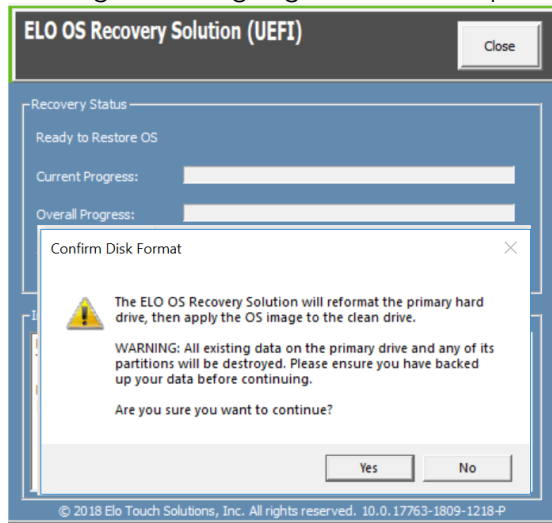

7. Klicken Sie nach Abschluss auf die „Close (Schließen)“-Schaltfläche. Das System kehrt zum Hauptmenü von Elo Recovery Solution zurück. Klicken Sie dann zum Neustarten des Systems auf **Exit**.

**HINWEIS: Während der Wiederherstellung werden alle Daten gelöscht. Der Benutzer muss Sicherheitskopien von wichtigen Dateien erstellen. Elo Touch Solutions haftet nicht für gelöschte Daten oder Software.**

**HINWEIS: Der Endbenutzer muss sich an den Microsoft-Lizenzvertrag halten.**

# Abschnitt 4: Optionen und Upgrades

## Optionale Upgrades hinzufügen

Elo hat Folgendes zum nahtlosen Arbeiten mit Ihrem Gerät qualifiziert. Alle Installations- und Einrichtungsanweisungen werden mit den vor Ort installierbaren Sets bereitgestellt. Bitte erkundigen Sie sich bei Ihrem autorisierten Elo-Händler oder Partner nach Preisen.

- KIT, 2. DDR4 SODIMM, 4 GB 2666 MHZ (E264186)
- KIT, 2. DDR4 SODIMM, 8GB 2666 MHZ (E264375)
- KIT, 2. DDR4 SODIMM, 16GB 2666 MHZ (E263989)
- KIT, 2. SSD, M.2 SATA 128 GB (E206352)
- KIT, 2. SSD, M.2 SATA 256GB (E206556)

# Abschnitt 5: Technischer Support

Für den Fall, dass Ihr EloPOS Pack Betriebsstörungen aufweist, beachten Sie bitte die folgenden Vorschläge. Bei anhaltendem Problem wenden Sie sich bitte an Ihren Händler vor Ort oder an den Kundendienst von Elo. Rufnummern des weltweiten technischen Supports finden Sie auf der letzten Seite dieser Bedienungsanleitung.

## Behebung allgemeiner Probleme

Problem	Empfohlene Fehlerbehebung
Das Gerät schaltet sich nicht ein.	<ol style="list-style-type: none"><li>1. Prüfen Sie, ob das Netzteil richtig angeschlossen ist.</li><li>2. Vergewissern Sie sich, dass die Netzstromquelle Strom führt.</li><li>3. Stellen Sie sicher, dass die Netztaste nicht beschädigt ist.</li></ol>
Der mit dem EloPOS Pack verbundene Monitor zeigt ein schwarzes Bild	<ol style="list-style-type: none"><li>1. Wenn die Betriebsanzeige (LED) orange/rot ist, könnte sich das Gerät im Energiesparmodus/Tiefschlaf befinden. Prüfen Sie, ob sich die Anzeige durch Betätigung der Netztaste wiederherstellen lässt.</li><li>2. Prüfen Sie die internen Kabelverbindungen und suchen Sie nach fehlenden oder beschädigten elektrischen Komponenten.</li></ol>
Keine startfähiges Gerät gefunden	<ol style="list-style-type: none"><li>1. Stellen Sie sicher, dass das Produkt das Betriebssystem geladen hat.</li><li>2. Speichergerät beschädigt. - Versuchen Sie es mit einem neuen leeren Laufwerk.</li></ol>

## Technische Unterstützung

### Technische Daten

Rufen Sie [www.elotouch.com/products](http://www.elotouch.com/products) für die technischen Spezifikationen dieses Geräts auf.

### Support

Rufen Sie <https://www.elotouch.com/support/technical-support> für technischen Support auf.

Auf der letzten Seite dieser Bedienungsanleitung sind weltweite Telefonnummern für den technischen Support aufgelistet.

# Abschnitt 6: Sicherheit und Wartung

## Sicherheit

- Um keinen Stromschlag zu erhalten, beachten Sie alle Sicherheitshinweise und demontieren Sie nicht den EloPOS Pack. Es kann vom Benutzer nicht gewartet werden.
- Blockieren Sie die Belüftungsschlitze nicht oder stecken Sie keine Gegenstände in die Schlitze.
- EloPOS Pack ist mit einem Netzteil ausgestattet. Verwenden Sie kein beschädigtes Netzteil. Verwenden Sie nur das von Elo gelieferte Netzteil. Bei Verwendung eines nicht autorisierten Netzteils kann Ihre Garantie verfallen.
- Achten Sie darauf, dass der EloPOS Pack gewartet ist und innerhalb der nachstehend angegebenen Umgebungsbedingungen in Betrieb gesetzt wird.
- Achten Sie darauf, die Stromversorgung zu trennen, bevor Sie zur Freigabe des Schalters die Abdeckung von der Unterseite des EloPOSPack entfernen. Die Abdeckung von der Unterseite muss bei Wiederherstellung der Stromversorgung vollständig montiert sein. Warten Sie vor Handhabung jeglicher Teile eine halbe Stunde nach der Abschaltung.

### Umgebungsbedingungen für Betrieb und Lagerung

#### Temperatur:

Betrieb	0 bis 40°C
Lagerung	-20 bis 60 °C

#### Luffeuchte (nicht kondensierend):

Betrieb	10% bis 90%
Lagerung	0% bis 95%

#### Höhe:

Betrieb	0 bis 3,048 m
Lagerung	0 bis 12,192 m

#### Leistungsangaben

24 V, max. 7,5 A

## Support-Hinweis für Netzteil

Die folgenden Informationen helfen Ihnen bei der Verwaltung der Stromversorgung und Nutzung Ihres EloPOS Pack.

- Das +24-Volt-180-W-Netzteil (E511572/E511766) kann nicht uneingeschränkt die Spezifikationen der Ein-/Ausgängen unterstützen; es ist auf die Konfiguration von +12-Volt-USB-Stromanschluss (5 Anschlüsse/1 A) und +24-Volt-USB-Stromanschluss (1 Anschluss/0,5 A) beschränkt, sofern die Gesamtwattzahl des Systems nicht sorgfältig geprüft wird.
- Überschreiten Sie nicht insgesamt 180 Watt. Nehmen Sie die nachstehende Wattzahl, addieren Sie Elo-Peripherie oder Ihre anderen Geräte und stellen Sie sicher, dass sie unter 180 Watt bleiben. Falls Sie Hilfe bei den Stromanforderungen für Ihre Anwendung benötigen, können Sie sich vom Elo-Support bei Einrichtung und Berechnungen unterstützen lassen.
- In der folgenden Tabelle sind die Modellnamen und die Teilnummern der jeweiligen Netzteile von Elo aufgelistet.

Konfiguration	ELO-Teilnr.	Beschreibung
EPS00E2/EPS00E3/EPS00E5	E511572	AIO POWER BRICK, 24 V 180 W, DELTA

## Pflege und Handhabung

Die folgenden Hinweise helfen Ihnen, die optimale Funktionstüchtigkeit Ihres EloPOS Pack beizubehalten:

- Trennen Sie die Netzleitung vor einer Reinigung.
- Verwenden Sie zur Reinigung des Gerätes ein leicht mit einem milden Reinigungsmittel angefeuchtetes Tuch.
- Es ist wichtig, dass Ihr Gerät trocken bleibt. Achten Sie darauf, dass keine Flüssigkeiten auf oder in das Gerät tropft. Sollte Flüssigkeit in das Gerät eingedrungen sein, schalten Sie das Gerät aus und lassen Sie es von einem qualifizierten Kundendiensttechniker untersuchen, bevor Sie es wieder einschalten.
- Stellen Sie sicher, dass Umgebungstemperatur und -feuchtigkeit innerhalb der Spezifikationen gewahrt werden, und blockieren Sie keine Belüftungsschlitze.
- Das Gerät ist nicht darauf ausgelegt, im Freien benutzt zu werden.

## Richtlinie zu elektrischen und elektronischen Altgeräten (WEEE)



Dieses Produkt sollte nicht zusammen mit dem Hausmüll entsorgt werden. Es sollte zu einer Sammelstelle für Rückgewinnung und dem Recyceln von Materialien gebracht werden. Achten Sie darauf, dass das Produkt am Ende seiner Lebenszeit den lokalen Gesetzen und Vorschriften entsprechend entsorgt wird. Elo hat in bestimmten Regionen auf der Welt ein Recycling-Programm in die Praxis umgesetzt. Um sich über den Zugriff auf dieses Programm zu informieren, besuchen Sie bitte.

<https://www.elotouch.com/e-waste-recycling-program>

## UL-Richtlinie

Das Motherboard des EloPOS Pack ist mit einer Lithium-Batterie bestückt. Es besteht die Gefahr, dass die Batterie explodiert, wenn Sie durch einen falschen Typ ersetzt wird. Entsorgen Sie verbrauchte Batterien bitte entsprechend den Vorschriften Ihrer Region.

## Warnung

- Es ist wichtig, dass Ihr EloPOS Pack trocken bleibt, halten Sie Flüssigkeiten fern. Ist er nass geworden, versuchen Sie nicht, ihn zu reparieren. Wenden Sie sich an den Elo-Kundendienst, um sich über weitere Maßnahmen zu erkundigen.



# Abschnitt 7: Informationen bezüglich behördlicher Vorschriften

## Informationen zur elektrischen Sicherheit

Die auf dem Etikett des Herstellers angegebenen Werte zu Spannung, Frequenz und Stromstärke müssen eingehalten werden. Der Anschluss an eine Stromquelle, deren Spezifikationen von den hier aufgeführten abweicht, kann zu einer unzulässigen Betriebsweise, zur Beschädigung der Gerätschaft oder zu einem Brand führen, wenn die Einschränkungen nicht beachtet werden.

Es gibt keine Teile in dieser Gerätschaft, die vom Bediener instandgesetzt werden können. Diese Gerätschaft erzeugt Hochspannungen, die eine Gefahr für Ihre Sicherheit darstellen. Die Instandsetzung sollte nur von einem qualifizierten Kundendiensttechniker vorgenommen werden.

Wenden Sie sich bei Fragen zur Installation vor dem Anschluss der Gerätschaft an den Netzstrom an einen qualifizierten Elektriker oder den Hersteller.

## Informationen zu Emissionen und zur Störfestigkeit

### Hinweis für Nutzer in den Vereinigten Staaten bezüglich der FCC-Konformität:

Dieses Gerät stimmt mit Teil 15 der FCC-Vorschriften überein. Für seine Inbetriebnahme gelten die folgenden zwei Bedingungen: Dieses Gerät darf keine Störungen verursachen, und (2) dieses Gerät muss jegliche empfangenen Störungen hinnehmen, einschließlich Störungen, die unerwünschten Gerätebetrieb verursachen.

Änderungen oder Modifizierungen, die nicht ausdrücklich von der für die Übereinstimmung verantwortlichen Partei genehmigt sind, können die Befugnis des Benutzers zur Inbetriebnahme dieses Geräts außer Kraft setzen.

HINWEIS: Dieses Gerät wurde getestet und als mit den Grenzwerten für Digitalgeräte der Klasse B gemäß Teil 15 der FCC-Vorschriften übereinstimmend befunden. Diese Grenzwerte sind so ausgelegt, dass ein angemessener Schutz gegen schädliche Störungen beim Einbau in einer Wohnumgebung geboten wird. Dieses Gerät erzeugt, verwendet und kann Hochfrequenzenergie abstrahlen und kann – falls nicht in Übereinstimmung mit den Bedienungsanweisungen installiert und verwendet – Störungen der Funkkommunikation verursachen. Es gibt jedoch keine Garantie, dass bei einer bestimmten Einbauweise keine Störungen auftreten werden. Sollte diese Gerätschaft den Radio- oder Fernsehempfang empfindlich stören, was durch Aus- und Einschalten der Gerätschaft festgestellt werden kann, sollte der Benutzer die Störung durch eine oder mehrere der folgenden Maßnahmen beseitigen:

—Neuausrichtung oder Neuplatzierung der Empfangsantenne(n).

—Vergrößern des Abstands zwischen Gerät und Empfänger.

—Schließen Sie die Gerätschaft an eine Steckdose an, deren Stromkreis nicht mit dem Stromkreis in Verbindung steht, an den der Empfänger angeschlossen ist.

—Hinzuziehen des Händlers oder eines erfahrenen Radio-/Fernsehtechnikers.

Bei Verwendung und Installation des Gerätes muss ein Mindestabstand von 20 cm zu Personen eingehalten werden.

### **Hinweis an Nutzer in Kanada bezüglich der IC-Konformität:**

Diese Gerätschaft stimmt mit den Grenzwerten der Klasse B für Funkrauschemissionen durch Digitalgeräte überein, die in den Bestimmungen für Funkstörungen der Industrie Kanadas festgelegt sind.

CAN ICES3 (B)/NMB3(B)

Dieses Gerät enthält einen oder mehrere lizenzfreie Sender/Empfänger, die mit lizenzfreien RSS(s) von Innovation, Science and Economic Development Canada übereinstimmen. Für seine Inbetriebnahme gelten die folgenden zwei Bedingungen:

1. Dieses Gerät darf keine Störungen verursachen.
2. Dieses Gerät muss alle Störungen hinnehmen, auch solche, die zu unbeabsichtigtem Betrieb führen können.

L'émetteur/récepteur exempt de licence contenu dans le présent appareil est conforme aux CNR d'Innovation, Sciences et Développement économique Canada applicables aux appareils radio exempts de licence. L'exploitation est autorisée aux deux conditions suivantes:

1. L'appareil ne doit pas produire de brouillage;
2. L'appareil doit accepter tout brouillage radioélectrique subi, même si le brouillage est susceptible d'en compromettre le fonctionnement.

### **Hinweis für Benutzer in der Europäischen Union:**

Verwenden Sie nur die Netzleitungen und Verbindungskabel, die Sie zusammen mit dieser Gerätschaft erhalten haben. Ein Ersatz der mitgelieferten Leitungen und Kabel könnte die elektrische Sicherheit oder die Zertifizierung des CE-Kennzeichens für Emissionen oder Störfestigkeit, wie in den folgenden Standards verlangt wird, beeinträchtigen:

Das Herstelleretikett dieses IT-Gerätes muss ein CE-Kennzeichen aufweisen, was bedeutet, dass es gemäß den folgenden Richtlinien und Standards getestet wurde: Diese Gerätschaft wurde gemäß den Anforderungen für ein CE-Kennzeichen getestet, wie von der EMV-Richtlinie 2014/30/EU gemäß der europäischen Norm EN 55032 Klasse B und der Niederspannungsrichtlinie 2014/35/EU gemäß der europäischen Norm EN 60950-1 gefordert wird.

## Zertifikatsklassifizierung

Serie	Konfiguration	Klassifizierung	Dokumentation
EloPOS Pack	EPS00E2/EPS00E3/EPS00E5	Klasse B	MD600104 KONFORMITÄTSERKLÄRUNG, EloPOS Pack

この装置は、クラスB機器です。この装置は、住宅環境で使用することを目的としていますが、この装置がラジオやテレビジョン受信機に近接して使用されると、受信障害を引き起こすことがあります。

取扱説明書に従って正しい取り扱いをして下さい。

VCCI – B

## Richtlinie zu Funkanlagen

Elo erklärt hiermit, dass das Funkgerät, EloPOS Pack, mit der Richtlinie 2014/53/EU übereinstimmt. Den vollständigen Text der EU-Konformitätserklärung finden Sie unter folgender Internetadresse:

[www.elotouch.com](http://www.elotouch.com)

Dieses Gerät ist nur für den Einsatz in Innenbereichen vorgesehen.

	AT	BE	BG	HR	CY	CZ	DK
	EE	FI	FR	DE	EL	HU	IE
	IT	LV	LT	LU	MT	NL	PL
	PT	RO	SK	SI	ES	SE	UK

Betriebsfrequenz und Funkfrequenzleistung sind nachstehend aufgelistet:

o WLAN 802.11a/b/g/n/ac 2400MHz ≤ 20 dBm EIRP

5150 – 5250MHz ≤ 23 dBm EIRP

o Bluetooth 2,4 GHz ≤ 9,5 dBm

## **ECC/DEC/ (04)08:**

Der Einsatz des Frequenzbands 5150 bis 5350 MHz ist aufgrund der Schutzanforderungen und Satellitendiensten auf den Betrieb im Innenbereich beschränkt.

## **R&TTE-Richtlinie der EG**

**EU-Richtlinie 2014/53/EU** des Europäischen Parlaments und des Rates vom 16. April 2014 zur Angleichung der Gesetze der Mitgliedstaaten in Verbindung mit der Einführung auf dem Markt der Funkgeräte und zur Aufhebung der Richtlinie 1999/5/EG (Text von Bedeutung für den EWR).



Identifizierungszeichen

Die diesbezügliche technische Dokumentation wird aufbewahrt von: Elo Touch Solutions, Inc.  
670 N. McCarthy Boulevard Suite 100  
Milpitas, CA 95035  
USA.

### **USA**

FCC-ID: PD99260NG

### **Kanada**

IC-ID: 1000M-9260NG

### **Japan**

RF 003-170125

Tel.: D170079003

電波法により5GHz帯は屋内使用に限ります。

### **Argentinien**

**CNC:** C-20821

### **Brasilien**

Anatel: 05831-17-04423

*Este equipamento não tem direito à proteção contra interferência prejudicial e não pode causar interferência em sistemas devidamente autorizados.*

## **Mexiko**

WLAN-Modul in diesem Computer installiert  
IFETEL-Zertifizierungsnummer: RCPIN9217-1585  
Markenname des zugelassenen Moduls: Intel  
Modellbezeichnung des zugelassenen Moduls: 9260NGW

Información México La operación de este equipo está sujeta a las siguientes dos condiciones:

- 1) es posible que este equipo o dispositivo no cause interferencia perjudicial y
- 2) este equipo debe aceptar cualquier interferencia, incluyendo la que pueda causar su operación no deseada.

## **Informationen zur HF-Exposition (SAR)**

Dieses Gerät wurde getestet und erfüllt die geltenden Grenzwerte für die HF- (Hochfrequenz) Belastung. Spezifische Absorptionsrate (SAR) meint die Rate, bei welcher der Körper HF-Energie absorbiert. SAR-Tests werden mit Hilfe herkömmlicher Betriebspositionen durchgeführt, wobei das Gerät bei seiner höchsten zertifizierten Leistungsstufe in allen getesteten Frequenzbändern sendet. Dieses Gerät wurde mit einem Abstand von **20 cm** getestet. Halten Sie dieses Gerät immer von Ihrem Körper fern, damit die Expositionsniveaus auf oder unter den Testniveaus bleiben.

## **Allgemeine Informationen für alle Benutzer:**

Dieses Gerät erzeugt und nutzt Hochfrequenzenergie und kann diese auch abstrahlen. Wird die Gerätschaft nicht dieser Anleitung entsprechend installiert und verwendet, kann sie den Radio- und Fernsehempfang stören. Es gibt jedoch keine Garantie, dass bei einer bestimmten Einbauweise aufgrund ortsspezifischer Faktoren keine Störungen auftreten werden.

1. Für eine Übereinstimmung mit Anforderungen zu Emissionen und zur Störfestigkeit muss der Benutzer Folgendes beachten:
  - a. Schließen Sie dieses Digitalgerät nur über die mitgelieferten E/A-Kabel an einen Computer an.
  - b. Verwenden Sie zur Gewährleistung der Übereinstimmung nur die mitgelieferte, vom Hersteller zugelassene Netzleitung.
  - c. Der Benutzer wird darauf hingewiesen, dass Änderungen oder Modifizierungen an der Gerätschaft, die von der für Übereinstimmung verantwortlichen Partei nicht ausdrücklich genehmigt sind, die Erlaubnis des Benutzers zur Inbetriebnahme dieser Gerätschaft außer Kraft setzen könnte.
2. Wenn diese Gerätschaft Störungen beim Radio- oder Fernsehempfang oder bei einem anderen Gerät verursacht:
  - a. Weisen Sie diese Gerätschaft als Emissionsquelle nach, indem Sie sie aus- und einschalten. Haben Sie festgestellt, dass diese Gerätschaft die Störungen verursacht, versuchen Sie, die Störungen mittels einer oder mehrerer folgender Maßnahmen zu beseitigen:
    - i. Stellen Sie das Digitalgerät weiter entfernt vom beeinträchtigten Empfänger auf.
    - ii. Positionieren Sie das Digitalgerät hinsichtlich des beeinträchtigten Empfängers neu (drehen Sie es).
    - iii. Richten Sie die Antenne des beeinträchtigten Empfängers neu aus.
    - iv. Schließen Sie das Digitalgerät an eine andere Netzsteckdose an, sodass das Digitalgerät und der Empfänger an unterschiedlichen Stromkreisweigen anliegen.

- v. Trennen Sie E/A-Kabel, die das Digitalgerät nicht verwendet, und entfernen Sie sie. (Nicht terminierte E/A-Kabel sind eine potenzielle Quelle von starken Hochfrequenzemissionen.)
- vi. Schließen Sie das Digitalgerät an eine geerdete Steckdose an. Verwenden Sie keine Zwischenstecker. (Wird der Schutzleiter entfernt oder abgeschnitten, könnten sich die Hochfrequenzemissionen erhöhen und für den Benutzer könnte auch die Gefahr eines Stromschlags bestehen.)

Wenn Sie zusätzliche Hilfe benötigen, wenden Sie sich an Ihren Händler, den Hersteller oder einen erfahrenen Radio- oder Fernsehtechniker.

## FCC Declaration of Conformity

Per FCC 47 CFR FCC Part15 subpart B Section 2.1077(a)  
In accordance with FCC Rules and Regulations

**Model Number:** EPS000EX (X can be 0-9)  
**Equipment Category:** Information Technology and Telecommunications Equipment  
**Equipment Class:** Commercial and Light Industrial  
**Product Name:** Mini PC  
**Manufacturer:** Elo Touch Solutions, Inc.  
670 N. McCarthy Blvd.  
Suite 100  
Milpitas, CA 95035  
[www.elotouch.com](http://www.elotouch.com)

**Trademark:**



**Declaration:**

This device complies with Part 15 of the FCC Rules. Operation is subject to the following two conditions:

- (1) This device may not cause harmful interference, and
- (2) this device must accept any interference received, including interference that may cause undesired operation

A handwritten signature in blue ink that reads "Kevin Huang". The signature is written in a cursive style and is positioned above a horizontal line.

Kevin Huang  
Director, Systems Engineering  
Elo Touch Solutions, Inc.

## Behördliche Zertifizierungen

Folgende Zertifizierungen und Kennzeichen wurden für dieses System ausgestellt oder vergeben:

- FCC, UL, Energy Star®, Vereinigte Staaten
- IC, Kanada
- Europa CE, CB
- Australien (RCM)
- VCCI, Japan
- S-Kennzeichen, Argentinien
- ANATEL, Brasilien
- CCC, SRRC, China
- NOM, Mexiko



## Erklärung der Kennzeichen

- Gemäß der Anforderung von SJ/T11364-2006 sind elektronische Informationsprodukte mit dem folgenden Logo zur Belastungskontrolle gekennzeichnet. Der umweltverträgliche Nutzungszeitraum für dieses Produkt beträgt 10 Jahre. Das Produkt wird unter den nachfolgend aufgeführten Betriebsbedingungen nicht undicht werden oder sich verändern, sodass die Nutzung dieses elektronischen Informationsprodukts keine schweren Umweltbelastungen, Körperverletzungen oder Sachschäden verursachen wird.  
 Betriebstemperatur: 0 – 35 / Luftfeuchte: 20-80 % (nicht kondensierend).  
 Lagertemperatur: -20 – 60 °C / Luftfeuchte: 10 – 95 % (nicht kondensierend).



- Es wird ermuntert und empfohlen, dass dieses Produkt gemäß lokalen Gesetzen recycelt und wiederverwendet wird. Das Produkt sollte nicht gleichgültig weggeworfen werden.



## China RoHS

In Übereinstimmung mit chinesischem Recht (Managementmethoden für die Beschränkung des Einsatzes gefährlicher Stoffe in elektrischen und elektronischen Produkten) listet der nachstehende Abschnitt die Namen und Mengen giftiger und/oder gefährlicher Stoffe, die in diesem Produkt enthalten sein könnten, auf.

### Komponentenbezeichnung Toxische oder gefährliche Stoffe und Elemente

Komponentenbezeichnung	Blei (Pb)	Quecksilber (Hg)	Cadmium (Cd)	Chrom(VI) (Cr6+)	Polybromierte Biphenyle (PBB)	Polybromierte Diphenylether (PBDE)
Kunststoffteile	○	○	○	○	○	○
Metallteile	X	○	○	○	○	○
Draht- und	X	○	○	○	○	○
PCBA	X	○	○	○	○	○

## 中国 RoHS (China RoHS)

根据中国法律《电器电子产品有害物质限制使用管理办法》，以下部分列出了产品中可能包含的有害物质的名称和含量。

中国电子电气产品环境信息

部件名称	有毒或有害物质与元素					
	铅 (Pb)	汞 (Hg)	镉 (Cd)	六价铬 (Cr6+)	多溴联苯 (PBB)	多溴联苯醚 (PBDE)
塑料部件	○	○	○	○	○	○
金属零件	X	○	○	○	○	○
电线和电缆组件	X	○	○	○	○	○
印制线路板	X	○	○	○	○	○

本表格依据 **SJ/T 11364** 的规定编制。  
○：表示该有害物质在该部件所有均质材料中的含量均在 **GB/T 26572** 规定的限量要求以下。  
X：表示该有害物质至少在该部件的某一均质材料中的含量超出**GB/T 26572**规定的限量要求.对于带X的项目，已经根据欧洲RoHS认证豁免。

### 标志说明

(1) 根据 **SJ/T 11364** 的要求，电子信息产品标有以下污染控制标识。此产品在 10 年内不会对环境产生影响。



(2) 绿色产品标识



## Abschnitt 8: Garantieinformationen

Garantieinformationen finden Sie [online](https://www.elotouch.com/support/warranty) unter <https://www.elotouch.com/support/warranty>



## [www.elotouch.com](http://www.elotouch.com)

Besuchen Sie unsere Website für aktuellste

Produktinformationen

Technischen Daten

Künftige Ereignisse

Pressemitteilungen

Softwaretreiber

Touchmonitor-Newsletter

Weitere Informationen über unser umfassendes Sortiment an Elo-Touch-Lösungen erhalten Sie unter [www.elotouch.com](http://www.elotouch.com) oder von Ihrer nächstgelegenen Niederlassung.

---

### **Nordamerika**

Tel. +1 408 597 8000

Fax +1 408 597 8001

[elosales.na@elotouch.com](mailto:elosales.na@elotouch.com)

### **Europa**

Tel. +32 (0)16 70 45 00

Fax +32 (0)16 70 45 49

[elosales@elotouch.com](mailto:elosales@elotouch.com)

### **Asien-Pazifik-Region**

Tel. +86 (21) 3329 1385

Fax +86 (21) 3329 1400

[www.elotouch.com.cn](http://www.elotouch.com.cn)

### **Lateinamerika**

Tel. +54 11 4785-9129

[elosales.latam@elotouch.com](mailto:elosales.latam@elotouch.com)

